

Bedienungsanleitung Converter Modul CM-PL 025 E

Kontakt Daten Hersteller + Vertrieb

PLASTOLIGHT®

Görresstrasse 4
D - 80798 München
Telefon: +49 (0)89 - 271 36 99
Telefax: +49 (0)89 - 271 10 14
eMail: info@plastolight.com
www.plastolight.com



Stand: November 2005

PLASTOLIGHT®

Bedienungsanleitung Converter Modul CM-PL 025 E



PLASTOLIGHT®; Görresstrasse 4; D-80798 München; Telefon: +49 (0)89 - 271 36 99; Telefax: +49 (0)89 - 271 10 14;
eMail: info@plastolight.com; Internet: www.plastolight.com

Bedienungsanleitung Converter Modul CM-PL 025 E

Inhaltsverzeichnis

1.	Bedienelemente	Seite 3
2.	Lieferumfang	Seite 4
3.	Inbetriebnahme	Seite 4
3.1	Passender Stecker vorhanden	Seite 4
3.2	Passender Stecker nicht vorhanden	Seite 4
4.	Steuerung	Seite 5
4.1	Einstellen der Helligkeit und Farbtemperatur	Seite 5
4.2	Einstellen der Effekte und Geschwindigkeit	Seite 5
5.	Rote Signallampe	Seite 6
6.	Sicherheits- und Warnhinweise	Seite 6
7.	Technische Daten	Seite 7
	Kontaktdaten	Seite 8

7. Technische Daten

Input	100 - 240 V AC, 50 / 60 Hz 140 - 250 V DC 45W max.
Output	0 - 150 V AC eff., 200 - 800Hz 40W max., 100VA max. (effective power)
Galvanische Netztrennung	ja
Ausgangsstrom	elektronisch begrenzt Kurzschluss- und Leerlauffest
Überlastanzeige	rote Signallampe (LED)
Integrierte Programme	7 Effekte: Blinken, Blitzen, Sinus, Sägezahn pos., Sägezahn neg., Dreieck, unregelmäßig
Externe analoge Schnittstelle	0-10 V, z.B. Lichtsteuerpult, PC-Interface
Maximal mögliche Leuchtfläche der EL-Lampe	2.500 cm ² (ca. DIN A2; Mindestlast: A5)
Gehäuse	Aluminium und seitliche Kunststoffdeckel
Maße (B x T x H)	180 x 80 x 40 mm
Zertifizierung	TÜV-zertifiziert (TÜV/GS-Zeichen) und CE





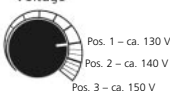

Stand: November 2005



Betriebsparameter

<p>Frequency</p> 	<p>Voltage</p> 
--	---

In der Regel können von PLASTOLIGHT® gelieferte EL-Lampen mit den max. Betriebsparametern des dazugehörigen Converter-Moduls betrieben werden (Pos. 3). Jedoch verringern zu hohe Betriebsparameter die Lebensdauer der Leuchte. Wir empfehlen daher den Betrieb fabrikneuer Leuchten bis max. Position 1. EL-Lampen unterliegen im Betrieb einem Alterungsprozess, der sich durch nachlassende Helligkeit bemerkbar macht. Dem kann durch Erhöhung von Spannung und Frequenz auf Pos. 2 bzw. später Pos. 3 entgegengewirkt werden.

Bedienungsanleitung Converter Modul CM-PL 025 E

5. Rote Signallampe

Das Aufleuchten der roten Signallampe (2) weist auf eine Betriebsstörung hin. Schalten Sie in diesem Fall das Converter Modul über den Ein-/Ausschalter (1) aus und ziehen Sie den Netzstecker (7). Dauerlicht der Kontrolllampe bezeichnet: Kurzschluss. Schnelles Blinklicht der Kontrolllampe bezeichnet: Leerlauf, es ist kein Verbraucher vorhanden (z.B. Lampe bzw. Kabel nicht angeschlossen oder defekt). Langsames Blinklicht der Kontrolllampe bezeichnet: Übertemperatur.

Prüfen Sie zunächst, ob die Kabelverbindung zwischen Converter Modul und EL-Lampe besteht und unbeschädigt ist. Bei offensichtlicher Beschädigung ist ein weiterer Betrieb zu unterlassen. Gleiches gilt bei Defekten an der EL-Lampe wie z.B. Beschädigung der Leuchtfläche, des Kabels etc. Sind keine sichtbaren Schäden erkennbar, kann ein Neustart am Converter Modul durchgeführt werden: Stecken Sie den Netzstecker (7) ein. Drehen Sie alle Regler auf „Minimum“, d.h. nach links, und schalten das Gerät erneut ein. Anschließend verfahren Sie wie unter Punkt 4 ff. beschrieben.

Sollte die rote Signallampe (2) wiederholt aufleuchten – und eine Fehlfunktion der EL-Lampe ausgeschlossen sein – empfehlen wir das Converter Modul mit Gewährleistungskarte in der Originalverpackung zur Kontrolle und ggf. Reparatur an PLASTOLIGHT® einzusenden.

6. Sicherheits- und Warnhinweise

- **Achtung: Das Converter Modul arbeitet mit Hochspannung.**
- Es dürfen ausschließlich EL-Lampen angeschlossen werden
- EL-Lampen dürfen nur an das ausgeschaltete Converter Modul angeschlossen und getrennt werden.
- Reparaturarbeiten dürfen nur von PLASTOLIGHT® vorgenommen werden. Andernfalls erlischt die Gewährleistung mit sofortiger Wirkung.
- Reparaturarbeiten dürfen nur von einer Elektrofachkraft durchgeführt werden. Dabei muss der Netzstecker stets abgezogen sein.
- Bei allen Reparaturarbeiten am Gerät ist sicherzustellen, dass die national geltenden Sicherheitsvorschriften eingehalten werden.
- Das Aufleuchten der roten Signallampe weist auf eine Betriebsstörung hin (sh. Punkt 5.).
- Das Converter Modul darf nicht im Außenbereich eingesetzt werden.
- Das Converter Modul darf nicht in Kontakt mit Nässe oder Feuchtigkeit kommen.
- Das Converter Modul muss vor übermäßiger Hitzeeinwirkung geschützt werden.
- Es ist darauf zu achten, dass das Converter Modul offen zugänglich steht und ein Überhitzen (z.B. durch unzureichende Belüftung) vermieden wird.
- Voltage und Frequency sollten sorgfältig auf die individuellen Anforderungen abgestimmt werden. Siehe hierzu auch Erläuterung auf Seite 7.

Sehr geehrte Kundin!
Sehr geehrter Kunde!

Vielen Dank, dass Sie sich für ein PLASTOLIGHT® Converter Modul entschieden haben. Wir sind uns sicher, dass Sie mit Ihrer Wahl sehr zufrieden sein werden. Das Mikroprozessor gesteuerte Converter Modul ist ein hochwertiges in Deutschland gefertigtes elektrisches Netzgerät zum Betrieb von Elektrolumineszenz-Lampen (EL-Lampen). Aus der Verwendung hochwertiger Bauteile und der Entwicklung einer innovativen Schaltungstechnik resultiert eine hohe Betriebssicherheit und Wirtschaftlichkeit.

Bitte machen Sie sich mit den folgenden Bedienhinweisen vertraut, um einen fachgerechten Anschluss und Betrieb von EL-Lampen zu gewährleisten. Die nachfolgenden Bedienhinweise gelten für alle PLASTOLIGHT® Converter Module der Serie CM-PL 025 E.

1. Bedienelemente

Folgende Bezeichnungen sollen Ihnen das Arbeiten mit dem Converter Modul CM-PL 025 E erleichtern (siehe Abbildung unten).

- Ein-/Ausschalter (1)
- Rote Signallampe (2): Error, das Aufleuchten signalisiert eine Betriebsstörung
- Regler Voltage (3): Einstellen der Betriebsspannung von 0 - 150 V AC
- Regler Frequency (4): Einstellen der Betriebsfrequenz von 200 - 800Hz
- Regler Speed (5): Geschwindigkeitsregulierung der Effektprogramme 1 - 7
- Regler Effects (6): Auswahl der Effektprogramme 1 - 7
- Elektrisches Anschlusskabel mit Netzstecker (7)
- Anschlussbuchse für EL-Lampen (8)
- Externe analoge Schnittstelle (9): für z.B. 0-10V Lichtsteuerpult
 Steuert die Regler (3 - 6) von externer Stelle aus (Fernbedienung)

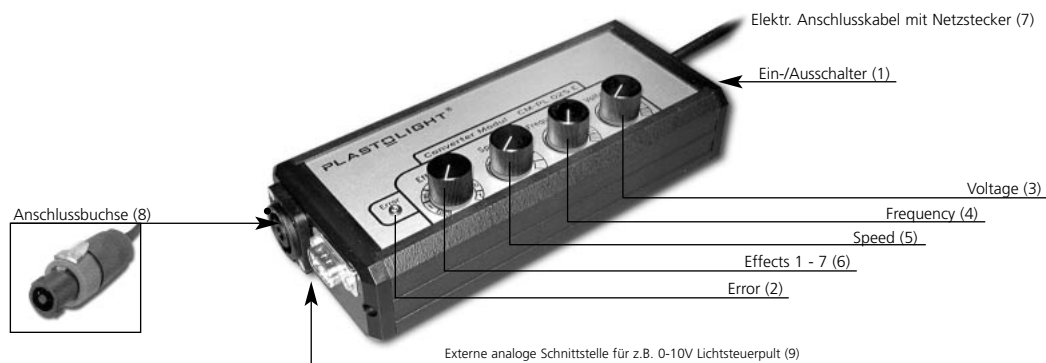

Bedienungsanleitung Converter Modul CM-PL 025 E

2. Lieferumfang

- anschlussfertiges Converter Modul CM-PL 025 E
- unmontierter Stecker zum Anschluss von EL-Lampen (Neutrik, Art. Nr. NL2FC)
- Gewährleistungskarte, Bedienungsanleitung
- Montageanleitung Neutrik-Stecker + Schrumpfschlauch

3. Inbetriebnahme

Bitte überprüfen Sie zunächst, ob das Anschlusskabel Ihrer EL-Lampe mit einem passenden Stecker (Modell siehe oben) versehen ist. Sollte dies der Fall sein, lesen Sie bitte weiter in Kapitel 3.1. Ist an der vorliegenden EL-Lampe kein passender Stecker, lesen Sie bitte zunächst aufmerksam Kapitel 3.2.

3.1 EL-Lampe mit Neutrik-Stecker

Nehmen Sie das von der EL-Lampe abgehende Kabel mit entsprechendem Stecker und schließen es an die vorgesehene Anschlussbuchse (8) des Converter Moduls an. Zur Verriegelung drehen Sie den Ring am Stecker im Uhrzeigersinn. Der Stecker rastet ein, das Abziehen des Kabels ist damit nicht mehr möglich.

Haben Sie diese beiden Schritte erledigt, stellen Sie bitte sicher, dass alle vier Regler (3-6) des Converter Moduls auf »Minimum« stehen, d.h. nach links gedreht sind. Stecken Sie das Netzkabel (7) in die Steckdose ein und betätigen Sie den Ein-/Aus-schalter (1).

3.2 EL-Lampe ohne Neutrik-Stecker

Damit Sie Ihre EL-Lampe in Betrieb nehmen können, müssen Sie den mitgelieferten Stecker fachgerecht an das Kabel der EL-Lampe montieren.

Hierzu befestigen Sie das 2-polige Anschlusskabel der EL-Lampe an die beiden vorgesehenen Kontaktstellen des mitgelieferten Anschluss-Steckers an (vgl. Montageanleitung Neutrik). Das Converter Modul arbeitet mit einer ausgangsseitigen Wechselspannung, so dass die Kontaktierung des 2-poligen Anschlusskabels am Stecker ohne Berücksichtigung der Polarität erfolgen kann

Hinweis: Anschlusskabel mit $\varnothing < 6$ mm sind am Steckerende mit beiliegendem Schrumpfschlauch aufzufüttern

Tipp: Mit Endhülsen versehene Litzen lassen sich einfacher montieren

Ist der Stecker fachgerecht angeschlossen, verfahren Sie bitte weiter, wie in Kapitel 3.1 beschrieben.

4. Steuerung

Über die beiden Regler Voltage (3) und Frequency (4) können Sie die EL-Lampe in Helligkeit und Farbtemperatur Ihren individuellen Anforderungen anpassen. Mit Regler Effects (6) können 7 verschiedene Effektprogramme angewählt werden, deren Geschwindigkeitsregulierung über Regler Speed (5) erfolgt.

4.1 Einstellen der Helligkeit und Farbtemperatur

Drehen Sie zunächst den Regler Voltage (3) langsam nach rechts. Die EL-Lampe beginnt zu leuchten. Mit zunehmender Regulierung nach rechts erhöhen Sie die Helligkeit der Leuchtfläche.

Anschließend drehen Sie den Regler Frequency (4) langsam nach rechts. Hierdurch wird vor allem die Farbtemperatur verändert. Mit zunehmender Regulierung nach rechts verändert sich der Farbton hin zu einem „kälteren“ und gleichzeitig „helleren“ Farbeindruck.

Hinweis : Die nutzbare Lebensdauer von EL-Lampen steht in Abhängigkeit von der eingestellten Helligkeit (Spannung und Frequenz). Daher empfehlen wir zur optimalen Ausnutzung der Lebensdauer, nie über die tatsächlich notwendige Helligkeit zu regeln (vgl. S. 7 unten).

4.2 Einstellen der Effekte und Geschwindigkeit

Mit Regler Effects (6) haben Sie die Möglichkeit, die EL-Lampe mit verschiedenen Leuchteffekten zu betreiben. Dabei können Sie aus 7 verschiedenen Effekt-Programmen wählen. Belegung siehe Abbildung unten.

Mit Regler Speed (5) werden die einzelnen Effekt-Programme in ihrer Geschwindigkeit geregelt. Die Erhöhung der Effekt-Geschwindigkeit erfolgt durch stufenloses Drehen des Reglers nach rechts.

Im Unterschied zu herkömmlichen Leuchtmitteln hat der Betrieb von EL-Lampen im Effekt-Modus keine negativen Auswirkungen auf deren Nutzungsdauer.

Übersicht der Effekt-Programme

<input type="checkbox"/> Off	Dauerlicht	<input type="checkbox"/> Effekt 3	Sinus (an-/abschwellen)	<input type="checkbox"/> Effekt 6	Dreieck
<input type="checkbox"/> Effekt 1	Blinken	<input type="checkbox"/> Effekt 4	Sägezahn positiv	<input type="checkbox"/> Effekt 7	unregelmäßig
<input type="checkbox"/> Effekt 2	Blitzen	<input type="checkbox"/> Effekt 5	Sägezahn negativ		